



## Motivierende Fragen

- Welche Bedeutung haben die einzelnen Schnittstellen der Bitübertragungs- und Sicherungsschicht?
- Was verbirgt sich hinter einem Modem?
- Was versteht man unter einem Breitbandkabelnetz?
- Wie funktioniert die Datenübertragung über die Telefonleitung (xDSL)?



## Übersicht

- |  |  |
|--|--|
| <ol style="list-style-type: none"> <li>1. Einführung und Motivation           <ul style="list-style-type: none"> <li>▪ Bedeutung, Beispiele</li> </ul> </li> <li>2. Begriffswelt und Standards           <ul style="list-style-type: none"> <li>▪ Dienst, Protokoll, Standardisierung</li> </ul> </li> <li>3. Direktverbindungsnetze           <ul style="list-style-type: none"> <li>▪ Fehlererkennung, Protokolle</li> <li>▪ Ethernet</li> </ul> </li> <li>4. Vermittlung           <ul style="list-style-type: none"> <li>▪ Vermittlungsprinzipien</li> <li>▪ Wegwahlverfahren</li> </ul> </li> <li>5. Internet-Protokolle           <ul style="list-style-type: none"> <li>▪ IP, ARP, DHCP, ICMP</li> <li>▪ Routing-Protokolle</li> </ul> </li> <li>6. Transportprotokolle           <ul style="list-style-type: none"> <li>▪ UDP, TCP</li> </ul> </li> <li>7. Verkehrssteuerung           <ul style="list-style-type: none"> <li>▪ Kriterien, Mechanismen</li> <li>▪ Verkehrssteuerung im Internet</li> </ul> </li> </ol> | <ol style="list-style-type: none"> <li>8. Anwendungsorientierte Protokolle und Mechanismen           <ul style="list-style-type: none"> <li>▪ Netzmanagement</li> <li>▪ DNS, SMTP, HTTP</li> </ul> </li> <li>9. Verteilte Systeme           <ul style="list-style-type: none"> <li>▪ Middleware</li> <li>▪ RPC, RMI</li> <li>▪ Web Services</li> </ul> </li> <li>10. Netzsicherheit           <ul style="list-style-type: none"> <li>▪ Kryptographische Mechanismen und Dienste</li> <li>▪ Protokolle mit sicheren Diensten: IPSec etc.</li> <li>▪ Firewalls, Intrusion Detection</li> </ul> </li> <li>11. Nachrichtentechnik           <ul style="list-style-type: none"> <li>▪ Daten, Signal, Medien, Physik</li> </ul> </li> <li><b>12. Bitübertragungsschicht</b> <ul style="list-style-type: none"> <li>▪ <b>Codierung</b></li> <li>▪ <b>Modems</b></li> </ul> </li> <li>13. Zusammenfassung</li> </ol> |
|--|--|



# Grundlagen: Rechnernetze und Verteilte Systeme

## Kapitel 12: Bitübertragungsschicht

Schnittstellen, Modem, DSL

Prof. Dr.-Ing. Georg Carle  
 Lehrstuhl für Netzarchitekturen und Netzdienste  
 Technische Universität München  
 carle@net.in.tum.de  
 http://www.net.in.tum.de



## Ziele

- In diesem Kapitel wollen wir vermitteln
  - Bedeutung ausgewählter Schnittstellen
  - Funktionsweise eines Modems
  - Funktionsweise eines Breitbandkabelnetzes
  - Funktionsweise der Datenübertragung über die Telefonleitung

## Kapitelgliederung

- 12.1. Wiederholung – OSI, Bitübertragungsschicht & Sicherungsschicht
- 12.2. Modems
- 12.3. Breitbandkabelnetze
  - 12.3.1. Konventionelles Netz: Kabelfernsehen
  - 12.3.2. Modernes Breitbandkabelnetz
- 12.4. Datenübertragung über Telefonleitung: xDSL
  - 12.4.1. xDSL: Szenario
  - 12.4.2. xDSL: Protokolle
  - 12.4.3. xDSL: Realisierung
  - 12.4.4. xDSL: Technologien

## 12.1.1. Bitübertragungsschicht und Sicherungsschicht

- **Bitübertragungsschicht** (Schicht 1)
  - ungesicherte Verbindung zwischen Systemen
  - Übertragung unstrukturierter Bitfolgen über physikalisches Medium
  - umfasst u.a. physikalischen Anschluss, Umsetzung Daten  $\leftrightarrow$  Signale
  - Normung vor allem der physikalischen Schnittstelle Rechner/Medien
- **Sicherungsschicht** (Schicht 2)
  - gesicherter Datentransfer
  - Zerlegung des Bitstroms (Schicht 1) in Rahmen (Frames)
  - Fehlererkennung und -behandlung
  - Protokollmechanismen: Quittierung, Zeit-/Sequenzüberwachung, Wiederholen/Rücksetzen

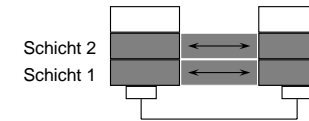

## 12.1. Wiederholung - OSI: Die 7 Schichten

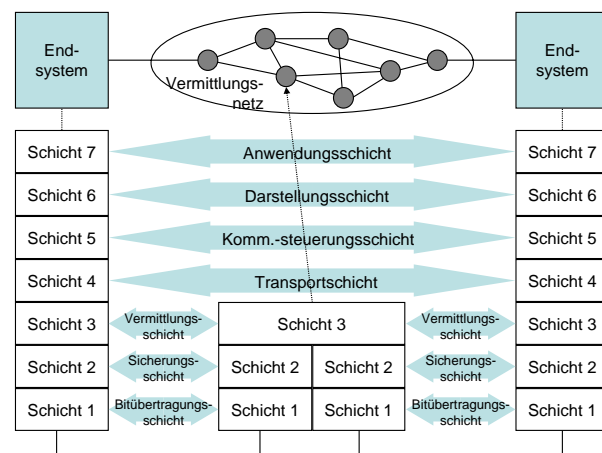

## 12.1.2. Bedeutung von Schnittstellen

- Die Übertragung von digitalen Daten über
  - zentral-organisierte Netze (z.B. öffentliche Telefonnetze) und
  - dezentrale Netze (z.B. LAN-Netze)
 erfordert die Standardisierung ihrer Schnittstellen.
- Im Bereich der öffentlichen leitungsgebundenen Netze sind dies:
  - *ITU-T V-Empfehlungen*  
Fernsprech- (Telefon-) Netz (analog)  
Älteste Empfehlungsgruppe  
Beispiel für aktuelles Modem: V.90
  - *ITU-T X-Empfehlungen*  
Integriertes Daten- und Nachrichtennetz  
Beispiel: X.25-Netz (Datex P)
  - *ITU-T I.100 - I.600 Empfehlungen*  
Integrated Services Digital Network (ISDN)



## Klassische Telefon-Teilnehmerschnittstelle: a/b-Schnittstelle

- Die Bezeichnung a/b unterscheidet die beiden Adern (Sprechadernpaar) für die Zweidraht-Teilnehmer-Anschlussleitung (*local subscriber loop*).
- Energieversorgung des Telefons:
  - Beim Abheben des Handapparats („Telefonhörer“) wird ein Gleichstromkreis geschlossen.
  - Fernspeisung durch OVSt (Schleifenstrom  $i$ ), d.h. Telefonieren ohne lokale Stromversorgung möglich.
  - (gilt auch für ISDN: OVSt liefert maximal 400mW bei Stromausfall)  
Wichtige Funktionalität für Katastrophenszenarien
  - Modere (insb. schnurlose) Telefone haben meist eigene Energieversorgung.
- Signalisierung, Dienstsignale:
  - automatisches Selbstwahlverfahren
  - Netz gibt akustische Signale (Wählton, Freiton, Besetztton usw.) während des Vermittlungsdialogs mit Teilnehmer
  - Signalisierung im gleichen „Band“ wie die spätere (Sprach-)Übertragung (engl.: *in-band*):
    - Impulswahlverfahren (IWV): Rufnummerneingabe ganz klassischer Telefonapparat mit Nummernscheibe (Wählscheibe).
    - Mehrfrequenzverfahren (MFV)



## Impulswahlverfahren (IWV)

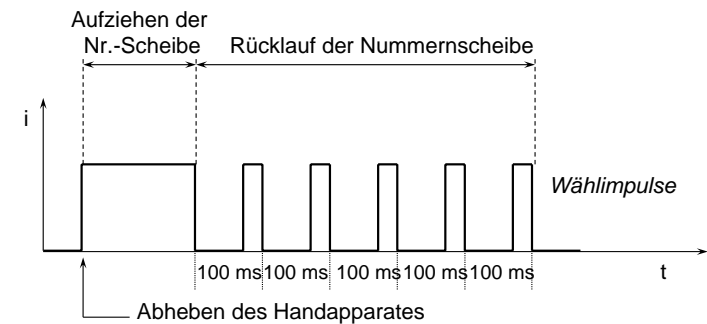

Wahl der Ziffer 5 über einen mechanisch arbeitenden Apparat mit Nummernscheibe (Impulswahlverfahren)



## Wiederholung: Beispiel Telefon – Dienst und Protokoll

- Signalisierungsprotokoll im analogen Fernsprechnet:

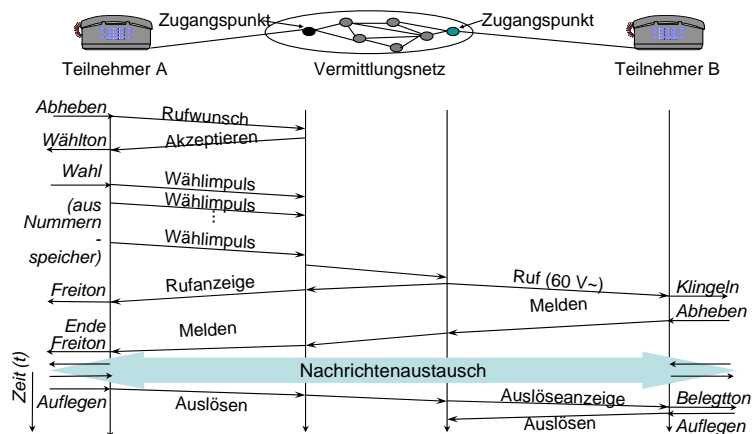

## Direkte Steuerung (historisch)

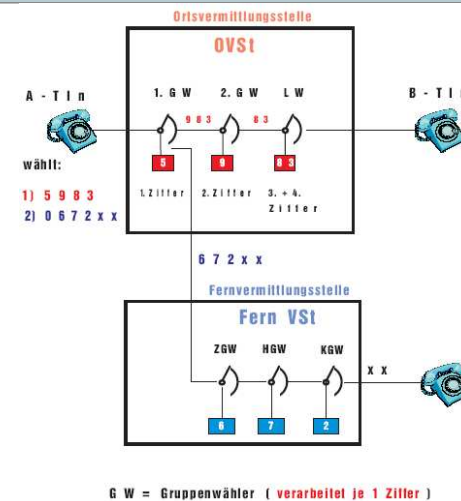

GW = Gruppenwähler (verarbeitet je 1 Ziffer)

## Mehrfrequenzverfahren (MFV)

- Für Tastentelefone (anstelle des Impulswahlverfahrens):
  - Standardfall mit digitalen Vermittlungen
  - Tastentelefon in 12 Tastenversion (selten 16 Tastenversion)
  - Jede Taste wird signaltechnisch durch ein Frequenzpaar codiert (zwei Frequenzen aus Störsicherheitsgründen).
  - Tastatur des Tastentelephons nicht nur für Wählziffern, sondern auch als Einfachterminal für Datenübertragung

Freq. [Hz]	1209	1336	1447	1633
697	1	2	3	A
770	4	5	6	B
852	7	8	9	C
941	*	0	#	D

*Tastenbelegung und Frequenzzuordnung bei Mehrfrequenzcode-Wählverfahren für Tastwahlfernsprecher (16 Tasten)*

## Übertragungsschnittstelle digitaler Daten

- Zwischen Endgerät (Datenendeinrichtung, DEE) und Netz wird eine Datenübertragungseinrichtung (DÜE) zwischengeschaltet.

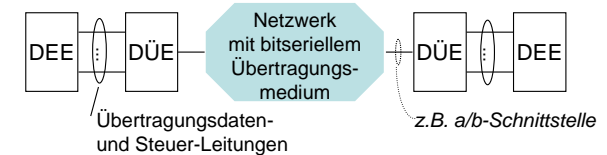

- DEE, engl. DTE: **D**ata **T**erminal **E**quipment
- DÜE, engl. DCE: **D**ata **C**ircuit **T**erminating **E**quipment
- DÜE enthält signaltechnische Funktionen für die Anpassung an die Teilnehmeranschlussleitung (z.B. Modem).
- Die DEE/DÜE-Schnittstelle ist sehr wichtig für den Anwender, da die Ankopplung sehr unterschiedlicher Endgeräte erwünscht ist.

## Wiederholung: Frequenzspektrum eines Signals

- **Bandbegrenzte Signal:**  
Signale können ein „natürlich“ begrenztes - meist kontinuierliches - Frequenzspektrum umfassen oder durch technische Mittel auf einen Ausschnitt ihres Spektrums begrenzt werden (Bandbreite).

*Kontinuierliches - akustisches - Frequenzspektrum der menschlichen Stimme und Bandbreite des analogen ITU-Standardtelefonkanals*

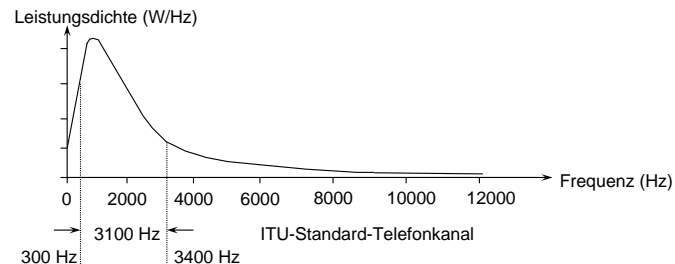

## 12.2. Modem

- **Modem = Modulator/Demodulator = DÜE** im Fernsprechnetzt
  - Modems basieren ursprünglich auf der klassischen Teilnehmeranschlussleitung des Fernsprechnetzes

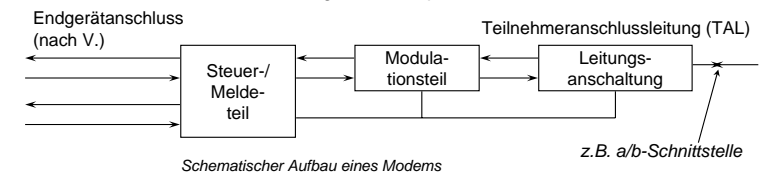

- **Leitungsanschlaltung:** Signaltechnische (Sende- und Empfangs-) Verstärkung der zu übertragenden Signale
- **Modulationsteil:** Modulation und Demodulation (Amplitude, Frequenz bzw. Phase)
- **Steuer-/Melde-teil:** Analyse der vom Netz kommenden Dienstsingale, An-/Abschaltung des Modems an die Leitung, Überwachung des Leitungsbetriebs, Auslösung der V.24-Steuerfunktionen (z.B. Betriebs-, Sendebereitschaft, Ankommender Ruf)

## Damals...: Akustische Koppler

- ITU Empfehlung V.15 – „Urahn“ der heutigen Modems
- Funktion: Werte „0“, „1“ entsprechen hohen bzw. niedrigen Tonfrequenzen

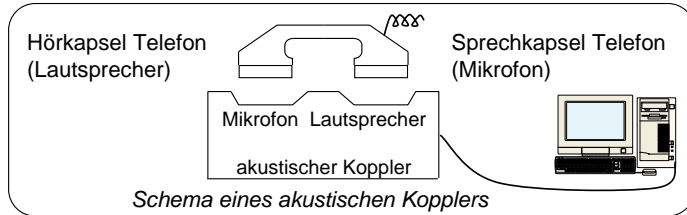

### Vorteil:

- mobiler Einsatz
- keine feste Verdrahtung

### Nachteil:

- nur einige 100 bit/s

## ITU-V-Empfehlungen: Übersicht

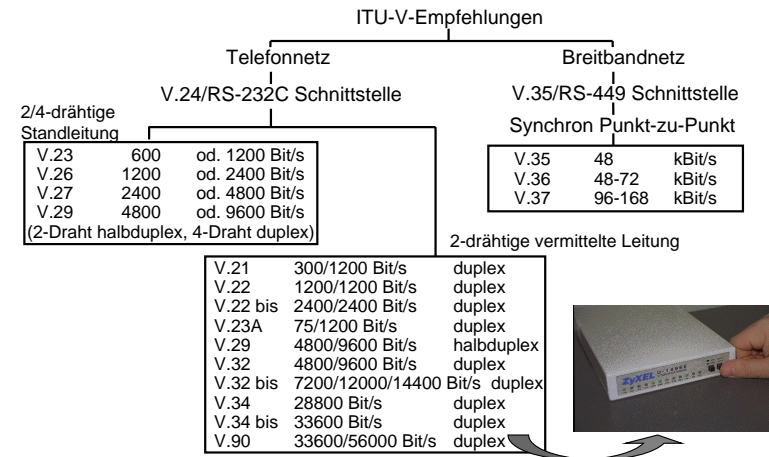

## Beispiel: V.21 Modem

- Kennzeichen:
  - Weltweit sehr häufig eingesetzter Modem-Standard bei schlechten Leitungen
  - Nutzung des ITU-Standard-Telefonkanals (300 - 3400 Hz)
  - Übertragungsgeschwindigkeit (synchron oder asynchron) bis 300 bit/s
  - Vollduplex-Betrieb durch Parallelbetrieb beider Übertragungsrichtungen in zwei Frequenzlagen:  $f_{m1} = 1080$  Hz,  $f_{m2} = 1750$  Hz, Frequenzhub  $\pm 100$  Hz

### Kanalbelegung:

Belegung A:  
verbindungs-  
aufbauendes Modem

(Belegung B:  
angerufenen Modem  
Sendedaten im oberen  
Frequenzbereich)

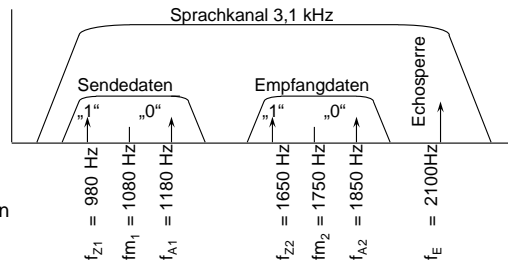

## Weitere Modemtechnologien

- Kabelmodems:**  
Datenübertragung über das Breitbandkabel („Kabelfernsehen“) der Kabelnetzbetreiber,
  - Erweiterung des Frequenzbandes im Kabel auf bis zu 860 MHz
  - Datenraten (je nach Technik) theoretisch bis zu 2 Gbit/s, aber (mit anderen Benutzern) geteiltes Medium!
- Powerline-Communications (PLC) Modems:**  
Datenübertragung über das Energieverteilnetz („Stromnetz“)
  - Einkopplung hochfrequenter Träger (16-148 kHz sowie 1-30 MHz)
  - Datenraten bis zu 1 Mbit/s, aber ebenfalls geteiltes Medium
  - Anwendbar für öffentliche Datennetze, Datenverteilung im Haus, sowie Telematik-Anwendungen der Energieversorger (z.B. Stromzähler auslesen)
- DSL-Modems:**  
Höhere Datenraten über herkömmliches Telefonkabel
  - Telefonkabel bleibt gleichzeitig für Telefonie nutzbar
  - Typische Datenraten bei 6-8 Mbit/s



## 12.3. Breitbandkabelnetze

### 12.3.1. Konventionelles Netz: Kabelfernsehen

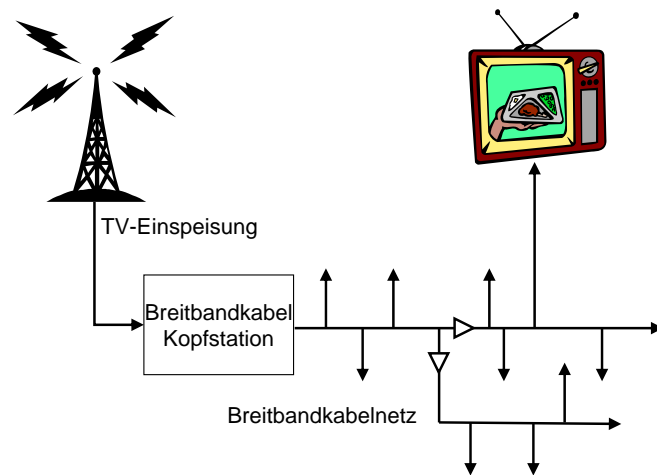

## 12.3.2. Modernes Breitbandkabelnetz: Digitales TV plus Datendienste

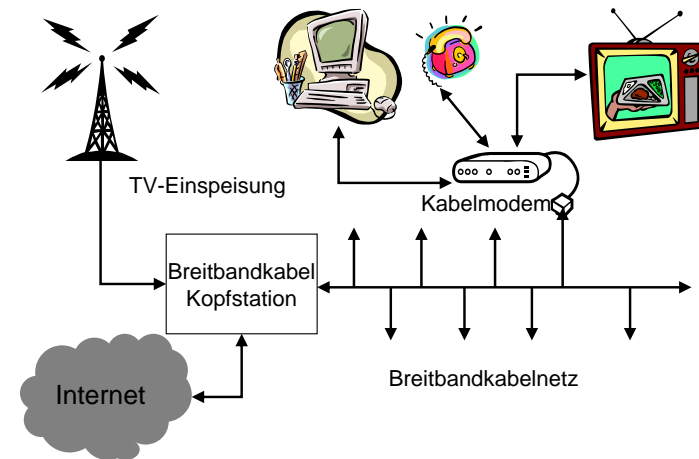

## Konventionelles Breitbandkabelnetz: Charakteristika

- Koaxialnetz in Baumstruktur
  - Alle Teilnehmer werde ausgehend von einer Kopfstation (headend) versorgt (Punkt-zu-Mehrpunkt-Verbindung)
- Bandbreiten
  - 606 MHz oder lediglich 450 MHz
- Frequenz-Multiplex
  - Jeder Dienst auf dem Breitbandkabelnetz erhält ein festes Frequenzband
  - Dadurch ist die Zahl der Dienste vorab festgelegt
- Nur unidirektionaler Datenfluss!
  - Bedingt durch Verstärkertypen

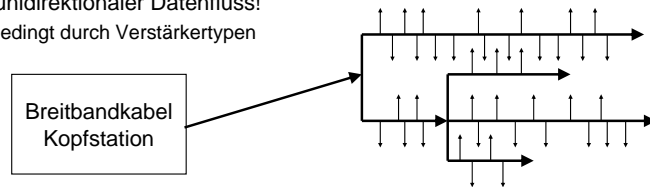

## Modernes Breitbandkabelnetz: Charakteristika

- Verteilnetze in Koaxialtechnik
  - Anschluss von ca. 2000 Haushalten in Sternstruktur
  - Anschluss der Kopfstation mit Glasfasertechnik
- Rückwegfähigkeit
  - Integration von Rückkanalverstärkern
- Bandbreite
  - Erweiterung auf 862 MHz
- Dienstgütegarantien für den Datenverkehr!

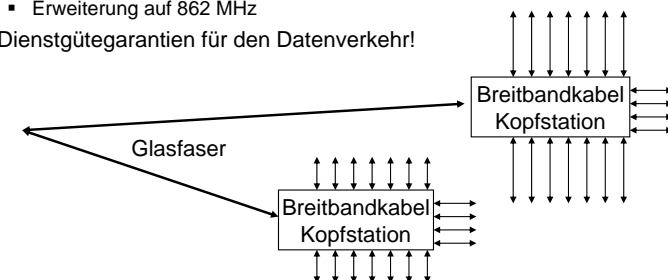

## 12.4. Datenübertragung über Telefonleitungen: xDSL

- ISDN: Ersetzen des analogen Telefonsystems durch digitales System
- xDSL: x repräsentiert spezifische Realisierungen der DSL-Technik (Digital Subscriber Line)
  - SDSL: Symmetric DSL
  - ADSL: Asymmetric DSL
  - ...
- Ziele:
  - Vorhandene und für fast jedes Haus verlegte Telefonleitung (twisted pair) für hochratige Datenübertragung nutzen
  - Koexistenz von analogem Telefonsystem (POTS = Plain Old Telephone System) bzw. ISDN und hochratiger Datenübertragung
- Damit einhergehend: Öffnung des Telefonmarktes
  - *unbundled local loop*: Teilnehmeranschlussleitung wird an Infrastruktur eines Telekom-Wettbewerbers angeschlossen (z.B. Arcor)
  - *line-sharing*: POTS/ISDN und DSL von verschiedenen Anbietern über dieselbe Teilnehmeranschlussleitung (z.B. Telefonica)
  - Bitstromzugang: Wettbewerber bietet Internet-Zugang über Telekom-DSL

## 12.4.2. xDSL: Protokolle

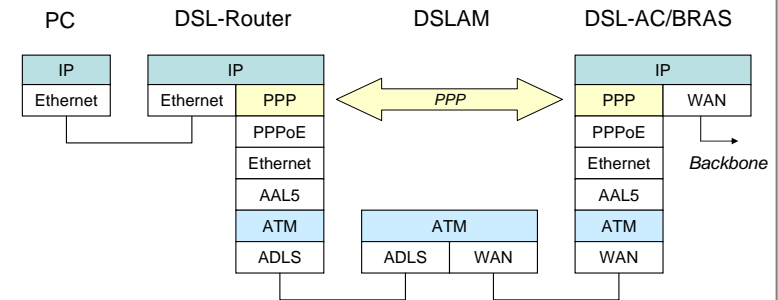

PPP: Point-to-Point Protocol

- Verbindungsaushandlung, Zugangskontrolle

ATM, AAL5: Asynchronous Transfer Mode, ATM Adaption Layer 5

- zellbasiertes Vermittlungsprotokoll (Schicht 3)

## 12.4.1. xDSL: Szenario

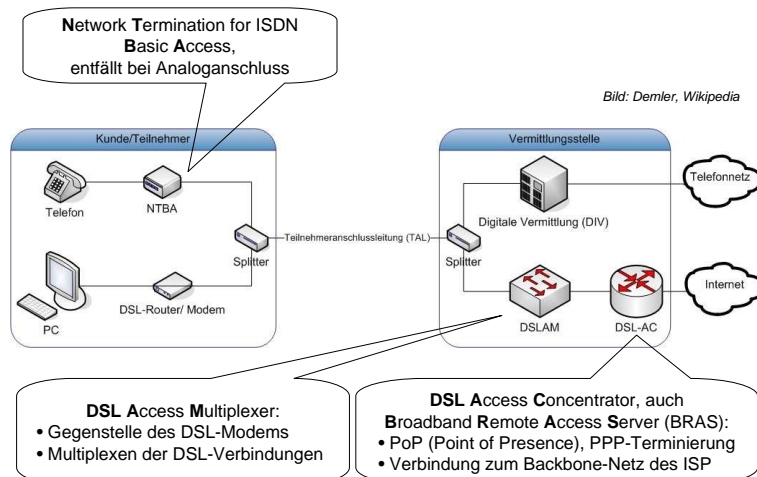

## 12.4.3. xDSL: Realisierung

- Bestimmte Kombination von:
  - Kanalkodierung (Hinzufügen von Redundanz)
  - Echokompensation
  - FDD (Frequency Division Duplex)
  - Frequenzmultiplex, Mehrträgerverfahren (DMT, Discrete Multitone):
    - mehrere Träger in je 4,3125 kHz breiten Bändern und variabler Datenrate (je nach Dämpfung/Rauschen)
  - Bänder werden ausgemessen und ggf. ausgeblendet (hohe Dämpfung,...)
  - adaptive Leitungsentzerrung
    - Ausgleich frequenzabhängiger Dämpfung und Phasenverschiebung

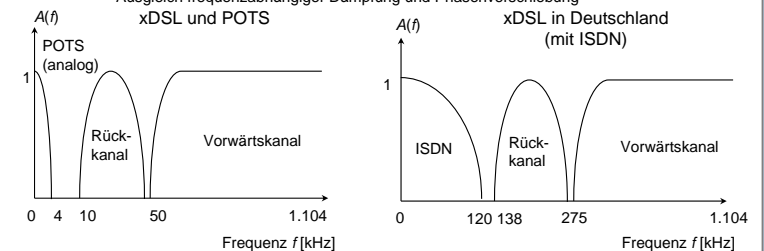



## 12.4.4. xDSL: Technologien (I)

- ADSL (Asymmetric Digital Subscriber Line):
  - nutzt Frequenzen bis 1,1 MHz
  - 384 kBit/s bis 8 MBit/s Vorwärtskanal (downstream) (je nach Entfernung)
  - 64 bis 1024 kBit/s Rückkanal (upstream) (je nach Entfernung)
  - Reichweite: 3.000-9.000 Meter
  - für private Nutzer gedacht
  - Problem: Annahmen für Bandbreitenaufteilung Vorwärtskanal/Rückkanal stimmen nicht unbedingt (u.a. wegen P2P-Anwendungen)
- Begriffe:
  - Vorwärtskanal: vom Server über das Netzwerk zum Dienstnehmer (Kunden)
  - Rückkanal: vom Dienstnehmer (Kunden) über das Netzwerk zum Server
- Quellen: <http://www.adsl.com>



## Bitrate zum Dienstnehmer (Vorwärtskanal)

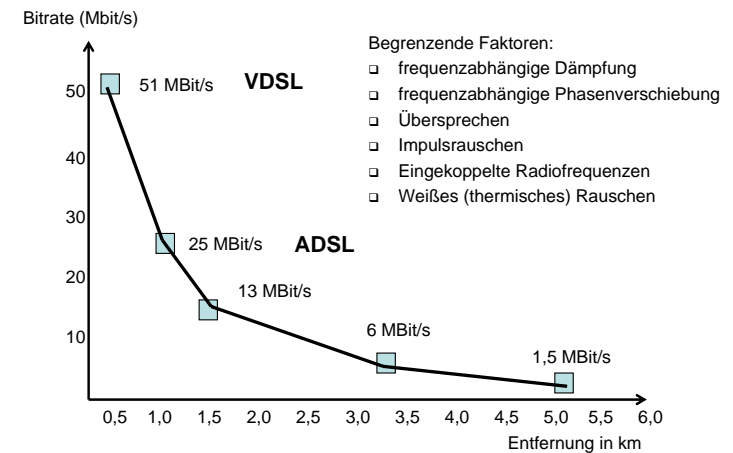

## xDSL: Technologien (II)

- HDSL (High Data Rate DSL) (*historisch*)
  - bis zu 1,5 Mbit/s symmetrisch über zwei Zweidraht-Leitungen
- SDSL (Symmetric DSL):
  - dieselbe Datenrate im Vorwärts- und Rückkanal
    - Ersatz für ISDN-Primäranschluss, v.a. für Geschäftskunden
  - keine Lücke im Basisband für ISDN/POTS
- ADSL2:
  - nutzt Frequenzen bis 2,2 MHz
  - bis zu 16 Mbit/s im Vorwärtskanal
- ADSL2+:
  - nutzt Frequenzen bis 2,2 MHz
  - bis zu 25 Mbit/s im Vorwärtskanal (bei ISDN: 16 Mbit/s)
  - Hohe Datenraten ermöglichen IPTV
- VDSL/VDSL2 (Very High Speed DSL):
  - VDSL nutzt Frequenzen bis 12 MHz, VDSL2 bis 30 MHz
  - nutzt Frequenzen bis 30 MHz
  - Leitungslänge zwischen DSL-Modem und DSLAM wenige 100 Meter
  - Datenraten bis zu 100 Mbit/s symmetrisch